



# Abwasserhebeanlagen zum Einbau hinter Fettabscheidern

Typ: Miniboy

## Ausschreibungstext:

Schmutzwasserhebeanlage mit Sammelbehälter 150 Ltr. aus Polyethylen.

Nutzvolumen ca. 75 Liter.

- Einzelanlage mit aufgebauter Wirbelradpumpe
- Doppelanlage mit 2 Wirbelradpumpen und separatem Schaltkasten mit pneumatischer Niveausteuerng PS2-LCD
- Korngröße 10 mm
- Betriebstemperatur 40° (kurzzeitig bis 90°)
- Wasserdichte Kabeldurchführung
- 3,5 m Anschlußkabel zum Motor
- Zulauf DN100 HT, drehbar
- Druckabgang 2x DN100
- Revisionsdeckel und Entlüftungsanschluß DN65

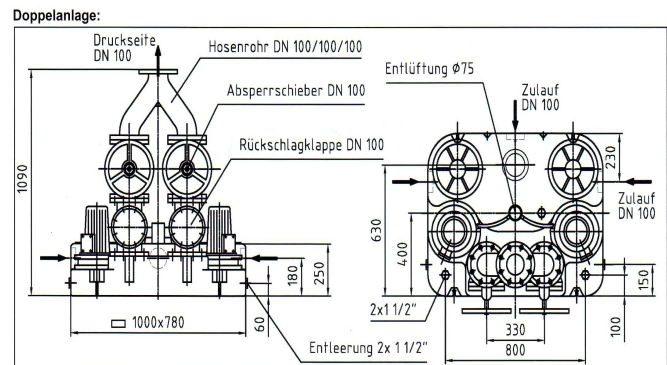

\*Schieber DN 100 – Zubehör -

## Technische Daten

| Artikel Nummer | P1  | Volt | I (A) | U/min | Q max (m³/h) | (H) max (m) | Schutzart (IP) | Gewicht (kg) |
|----------------|-----|------|-------|-------|--------------|-------------|----------------|--------------|
| 11011          | 1,5 | 230  | 9,2   | 1400  | 40           | 7,0         | 68             | 40           |
| 11010          | 1,5 | 400  | 3,1   | 1400  | 40           | 7,0         | 68             | 40           |
| 11007          | 3,0 | 400  | 6,9   | 1400  | 60           | 11,0        | 68             | 50           |
| 11015.2        | 1,5 | 400  | 3,1   | 1400  | 40           | 7,0         | 68             | 70           |
| 11016.2        | 3,0 | 400  | 6,9   | 1400  | 60           | 11,0        | 68             | 90           |

## Zubehör

| Artikel Nummer | Bezeichnung   |
|----------------|---|
| 71034          | Absperrschieber DN100   |
| 71035          | Kleinkompressor – Set zur Lufteinperlung<br>Zur optimalen Erfassung der Niveauhöhe<br>- Vormontiert an Schaltkasten - |

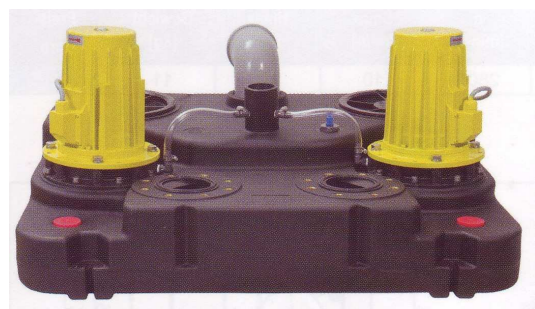

## Einsatzgebiete:

- Als Hebeanlage hinter Fettabscheidern
- Zur Installation unterhalb der Rückstauenebene
- Zur Förderung von häuslichem Schmutzwasser mit Fäkalien

## Lieferumfang:

Doppelanlage mit 2 Rückschlagklappen DN100, Hosenrohr DN100, flexible Verbindung für Entlüftungsanschluss, Flanschstück DN100 für Druckleitung, Schaltkasten.

## Anmerkung:

Bei Einsatz hinter Fettabscheidern wird eine halbjährige Wartung und Reinigung der Abwasserhebeanlage dringend empfohlen.